

底法兰/Bottom flange

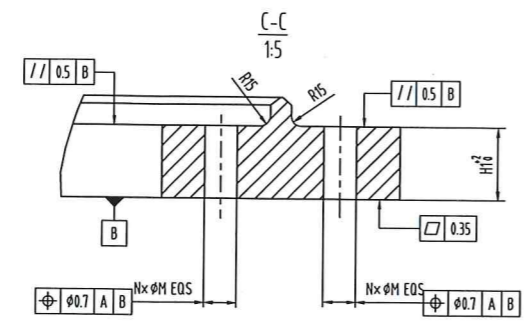

中间法兰/Middle flange

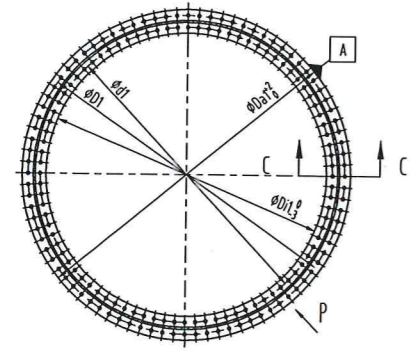
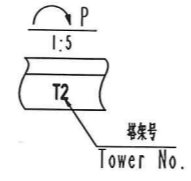
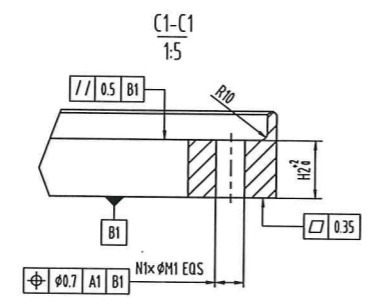
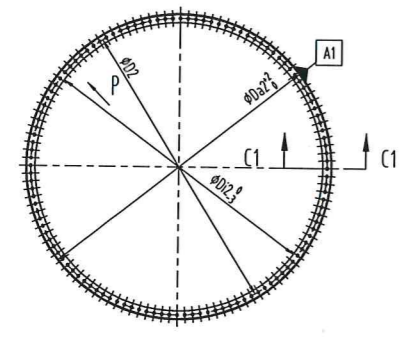

顶法兰/ Top flange

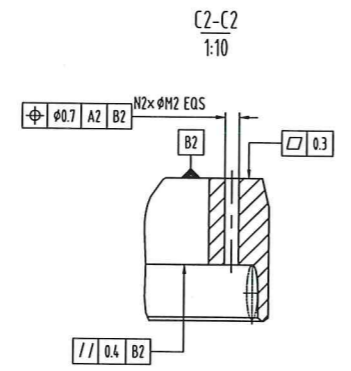
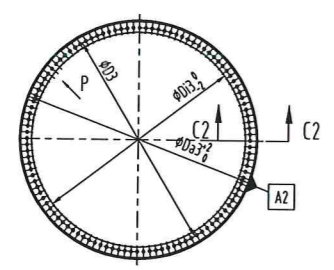

技术要求

- 1. 法兰按《风力发电机组 塔架整锻法兰技术条件》执行;
- 2. 锐边倒钝1X45°;
- 3. 法兰在机加工时必须做好塔架号标记。(T2为示例, 具体标记由厂家自行决定)。
- 4. 除特殊标注外, 全部 \sqrt{R} 。
- 5. 图中未知参数值以上一级总图为准。
- 6. 法兰材质参考上一级总图。

Technical requirements

- 1. The requirements should be executed under the latest version of "Goldwind Wind Turbine Technical Specifications for Integrally Forged Tower Flange (Overseas Manufacturing)".
- 2. Remove sharp edges in chamfer C1.
- 3. Making Tower No. marks on the flange surface in stamping after its matching process. (T2 is a sample, Tower No. marks should be decided by manufacturer).
- 4. Roughness of all is \sqrt{R} except marked.
- 5. The unknown parameters showed in this drawing should be subject to assembly drawing.
- 6. The material of flange should be subject to assembly drawing.

This drawing is property of Goldwind Science & Technology Co.,Ltd It is not allowed to copy it or to give it to others without the permission of the owner. All rights reserved.

图纸版权归属于金风科技股份有限公司 未经所有者同意, 任何人不得复制或传播!

2024 -12- 31

金风科技股份有限公司 Goldwind Science & Technology Co., Ltd.		受控		法兰通用图		60.01.04.141		B												
设计 Design	查格拉	2024-01-02	校核 Check	侯晋	2024-01-03	审核 Review	韩军杰	2024-01-04	工艺 Process	崔鹏飞	2024-01-04	标准化 Standard	李利	2024-01-04	批准 Approve	曹旭东	2024-01-05	图例	比例 Scale	1:50
General Drawing of Flange										第 页 Sheet		共 页 of				GOLDWIND				

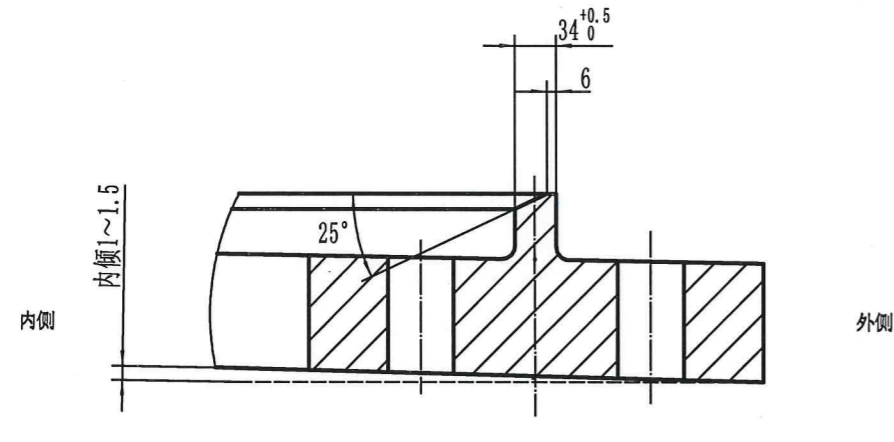

底部T型法兰
图号: 10477135、
60.01.04141

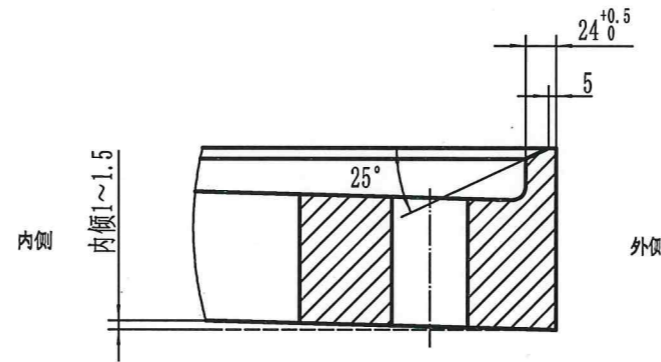

第一连接法兰
图号: 10477135、
60.01.04141

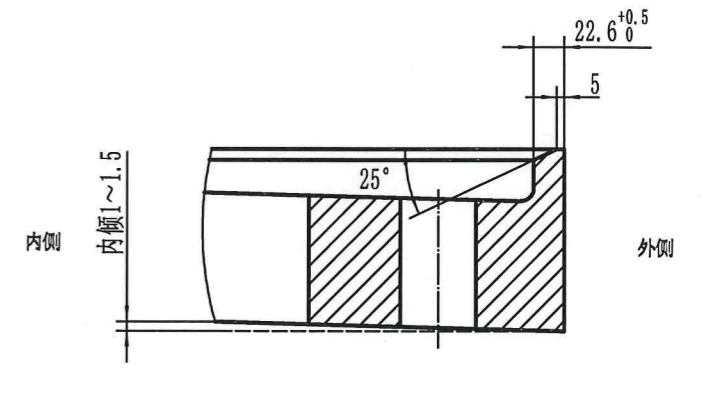

第二连接法兰
图号: 10477135、
60.01.04141

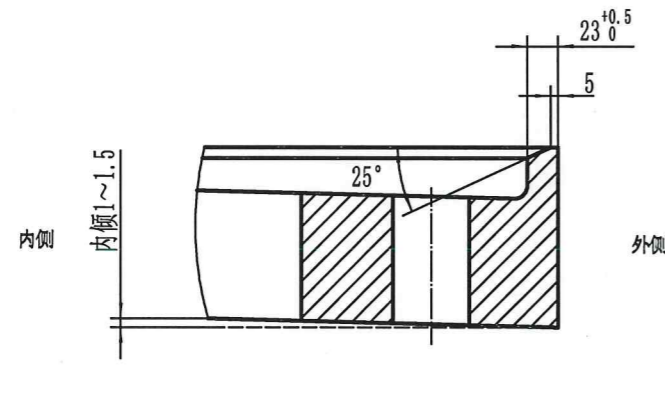

第三连接法兰
图号: 10477135、
60.01.04141

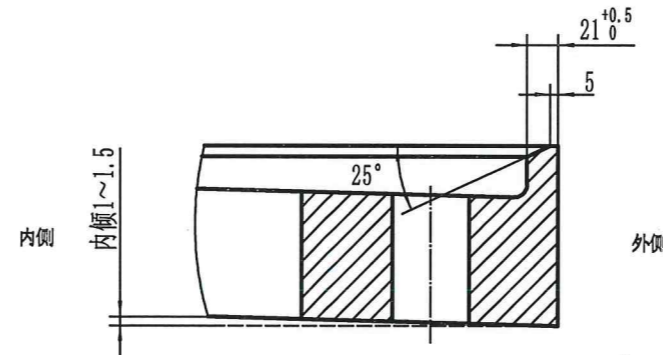

第四连接法兰
图号: 10477135、
60.01.04141

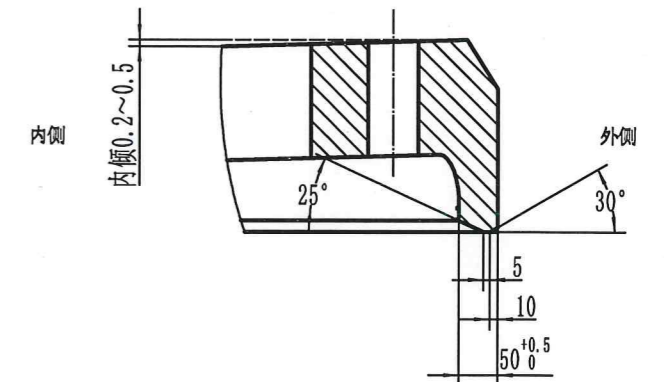

顶部法兰
图号: 10477135、
60.01.04141

- 注: 1、此图为各法兰坡口形式尺寸图;
2、法兰增加内倾但是原设计厚度不变;
3、各法兰原其他设计尺寸不变;
4、在法兰上刻画0° 90° 180° 270° 象限标记线;
5、各法兰制作应满足Q_GW_203041-2024_风力发电机组_整锻法兰技术条件_归档版_C的要求。



借 (通) 用 件 登 记
旧底图总号
底图总号
签 字
日 期
档案员 日期

重能新疆天山北麓新能源基地项目坡口图				甘肃建投新能源科技股份有限公司				
标记	处数	更改文件名	签字	日期	图样标记	数量	重量	比例
设计		标准化						1.5:1
制图		批准						
审核								
工艺		日期			共 张	第 张		

法兰坡口形式图
图号见图中小图